

## Professionele meststofstrooier Hermie 25 liter

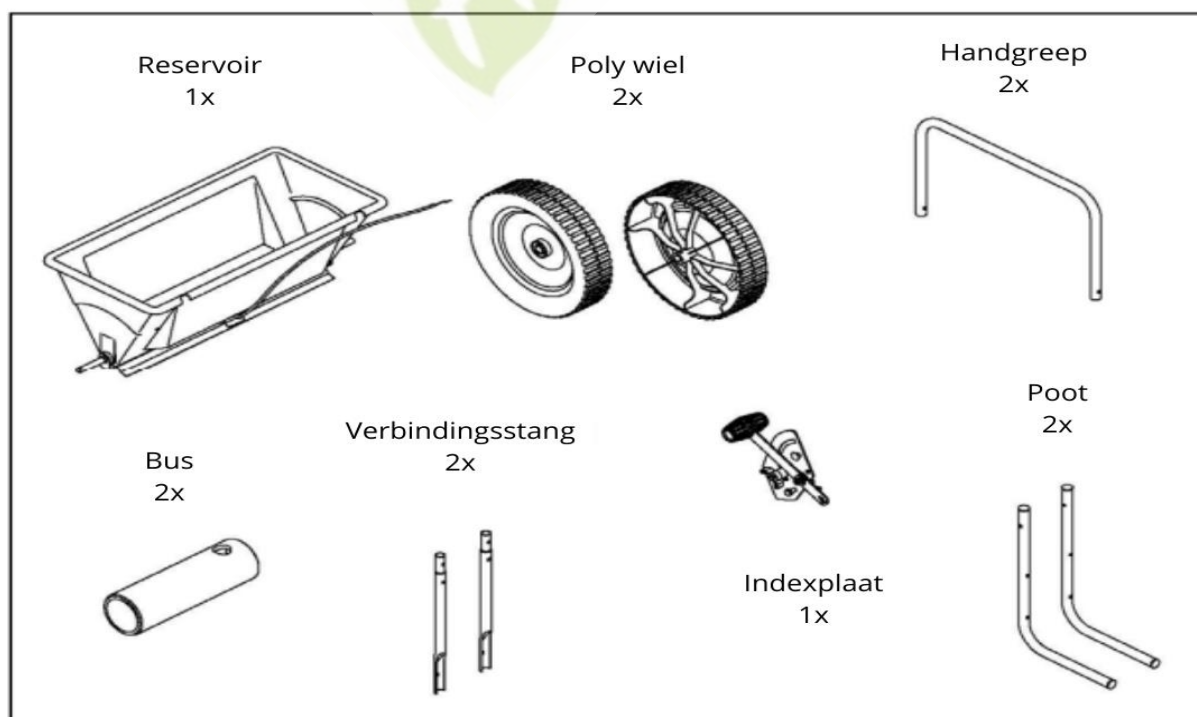

Montagehandleiding

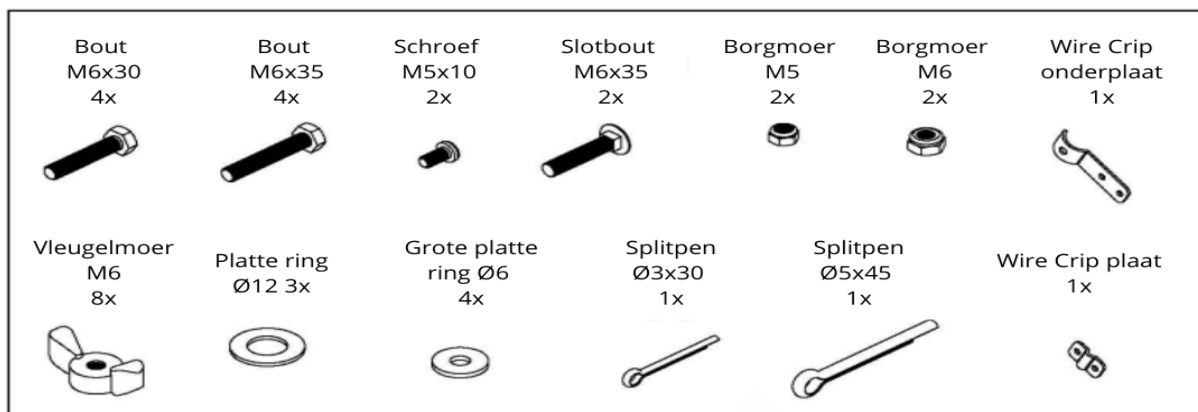

## Stappenplan

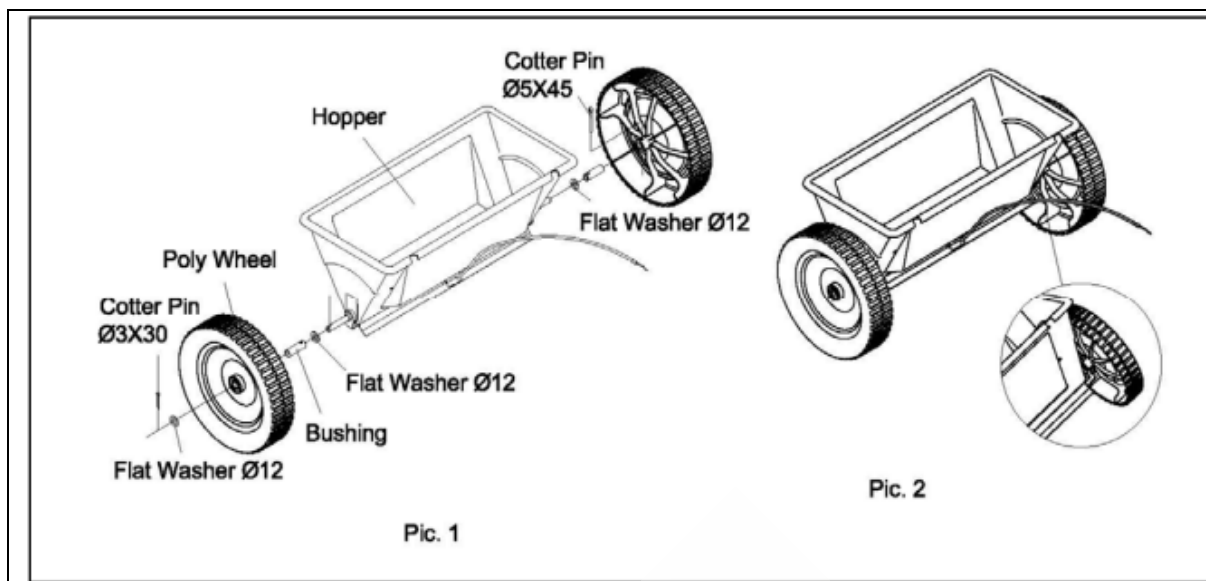

1. Monteer – zoals op afb. 1 een platte ring  $\text{\O}12$ , een bus en een polywiel aan één uiteinde van de wielas met  $\text{\O}3$ . Monteer dan een platte ring  $\text{\O}12$  en steek een splitpen  $\text{\O}3 \times 30$  in het gat  $\text{\O}3$  op de wielas en buig de splitpen met het oog op vergrendeling.
2. Monteer een platte ring  $\text{\O}12$ , een bus en een polywiel aan de andere kant van de wielas. Draai het wiel tot het gat  $\text{\O}5$  op het wiel op één lijn ligt met het gat  $\text{\O}5$  op de wielas, steek de splitpen  $\text{\O}5 \times 45$  erin en buig de pen met het oog op vergrendeling.

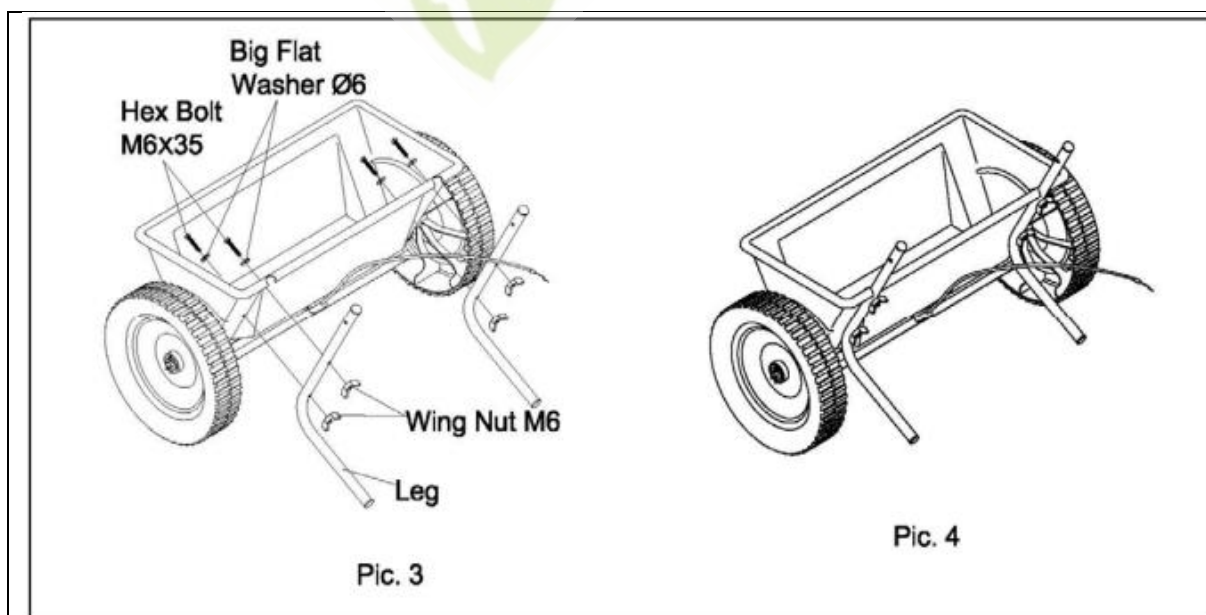

1. Plaats - zoals op afb. 3 - 2 zeskantbouten M6X35 en grote platte sluitringen  $\varnothing 6$  door het gat aan de binnenkant van het reservoir en bevestig zo de poten. Borg met behulp van 2 vleugelmoeren M6. Draai de moeren vast.

2. Monteer de andere poot op dezelfde manier. Zie afbeelding 4.

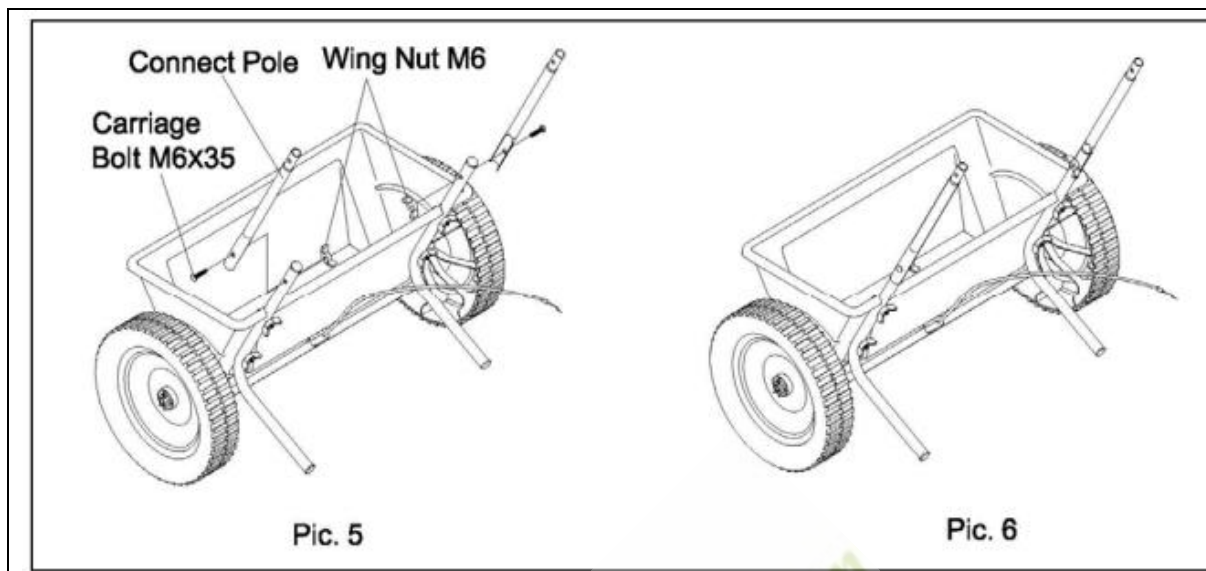

1. Monteer zoals op afbeelding 5 een verbindingsstang op de bovenkant van de poot en zet deze vast met een M6X35 slotbout en een M6 vleugelmoer.

2. Monteer de andere verbindingsstang op dezelfde manier. Zie afb. 6.

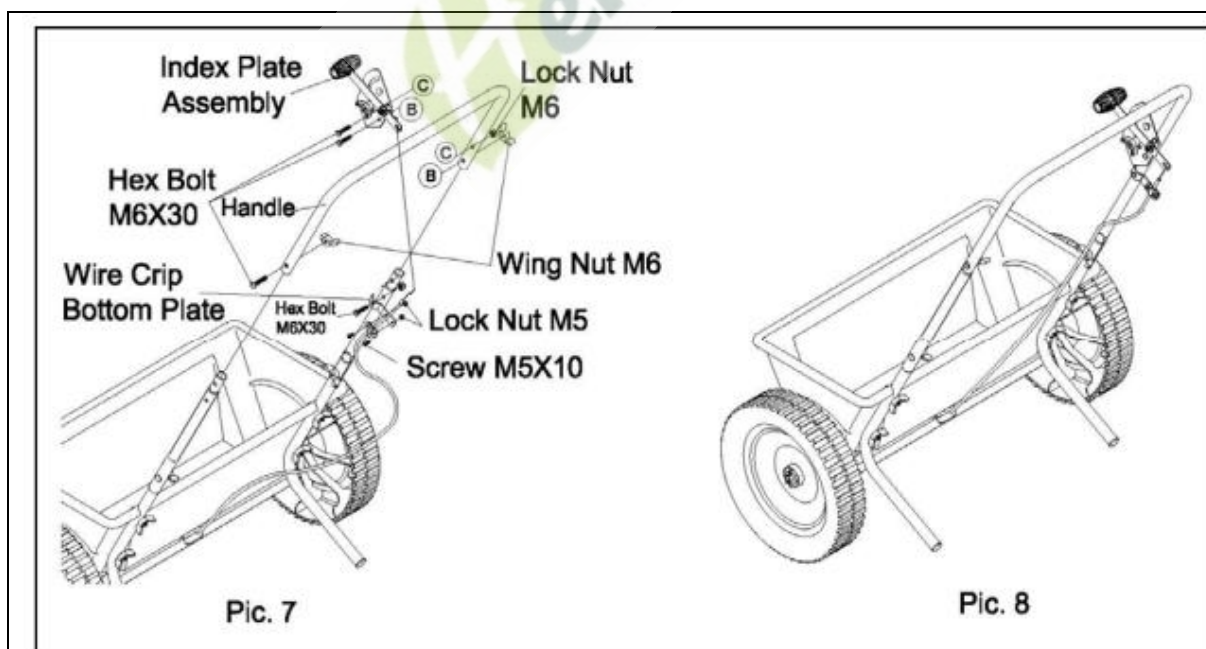

1. Plaats - zoals op afbeelding 7 – aan de linkerkant de handgreep op de verbindingstang en borg met een zeskantbout M6X30 en een vleugelmoer M6.
2. Steek aan de rechterkant de verstelbare draad in het gat van de indexplaat en monteer vervolgens de indexplaat op de handgreep en de verbindingstang met zeskantbout M6x30, borgmoer M6 en vleugelmoer M6.
3. Monteer de Wire Crip onderplaat op de verbindingstang met zeskantbout M6x30 en borgmoer M6.
4. Gebruik de Wire Crip Plate om de verstelbare draad en de Wire Crip Bottom Plate vast te klemmen met behulp van schroef M5x10 en borgmoer M6. Zie afbeelding. 8.

